

bitubo[®]
RACE SUSPENSION

BITUBO SRL Unipersonale
Via A. Volta, 24 - 35037 Selve di Teolo (PD) - Italia
Tel.: +39 049 990 3475 - Fax: +39 049 990 34 47
e-mail: bitubo@bitubo.com - web: www.bitubo.com
Cod. Fiscale e P.IVA: IT02007650282
Capitale Sociale: €100.000,- i.v.



Codice: ZM002XXZB1

Moto: ZXMOTO 820RR-R

Rev. 00

Mod. ISTR. MONT. XX

del 29/09/2025

Pag. 1 / 4



PRIMA LA TUA SICUREZZA

ATTENZIONE !

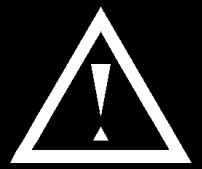

L' Ammortizzatore è un importante componente della Moto e in questo manuale è descritto il metodo corretto per il montaggio di esso.

NOTA BENE: l'Ammortizzatore deve essere installato unicamente presso un'officina specializzata; in caso di dubbi sulle istruzioni qui contenute, Vi preghiamo di contattare subito un tecnico Bitubo.

ATTENZIONE !

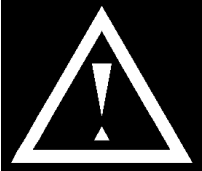

Bitubo non potrà essere responsabile di modifiche apportate Prodotto che non sono contenute in questo manuale, e che non sono autorizzate per iscritto. Bitubo inoltre non potrà essere responsabile di una non corretta installazione del Prodotto.

Leggete attentamente questo manuale, per ottenere dall'Ammortizzatore il massimo delle prestazioni e del rendimento.

NOTA BENE: la garanzia dell'Ammortizzatore cessa nel caso in cui venga montato in maniera errata, o modificato, senza l'approvazione scritta da Bitubo.

Bitubo non potrà essere responsabile di danni al prodotto o alle persone, in caso le istruzioni contenute in questo manuale non vengano seguite esattamente, o in caso il montaggio dell'Ammortizzatore non venga effettuato presso una officina specializzata, e da personale qualificato.

BITUBO RACCOMANDA



Le immagini e le indicazioni riportate sono a titolo indicativo; C.d.a. Bitubo si riserva la facoltà apportare qualsiasi modifica o variazione senza alcun preavviso.



ISTRUZIONI MONTAGGIO

- 1- Mettere la moto su un cavalletto idoneo al sollevamento della ruota posteriore da terra.
Per lo smontaggio dell'ammortizzatore originale e di eventuali altri componenti del veicolo, avvalersi scrupolosamente al Manuale di officina della casa madre.
- 2- Rimuovere l'ammortizzatore OEM.
- 3- Installare l'ammortizzatore Bitubo.
Per il verso di orientamento avvalersi delle indicazioni presenti nella scheda tecnica.
Inserire la vite nell'attacco superiore e avvitare (senza serrare a coppia).
- 4- Inserire la rondella, fornita da Bitubo **996905**, tra la testa della vite OEM e l'attacco inferiore a forchetta (**Foto1**). Quindi sollevare la ruota posteriore ed avvitare l'attacco inferiore col dado OEM (senza serrare).

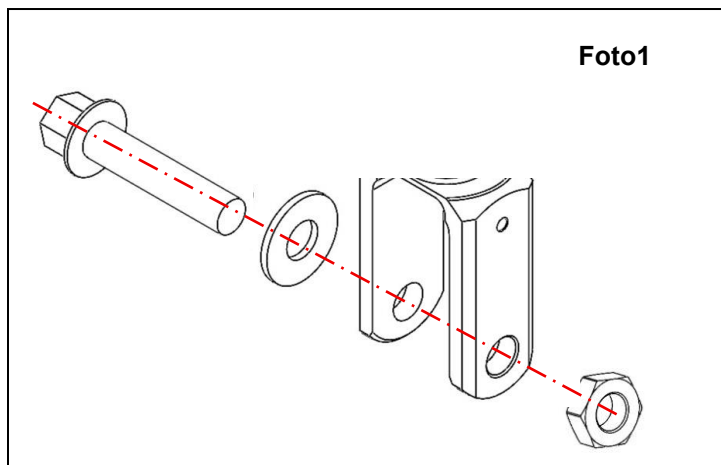

- 5- Eseguire alcuni molleggi sulla sospensione posteriore; quindi serrare i dadi di fissaggio delle viti degli attacchi superiori ed inferiori. Seguire la coppia di serraggio indicata nel manuale di officina della casa madre.
- 6- Per rimontare eventuali componenti rimossi durante l'installazione seguire le indicazioni presenti nel manuale di officina della casa madre.

bitubo
RACE SUSPENSION

BITUBO SRL Unipersonale
Via A. Volta, 24 - 35037 Selve di Teolo (PD) - Italia
Tel.: +39 049 990 3475 - Fax: +39 049 990 34 47
e-mail: bitubo@bitubo.com - web: www.bitubo.com
Cod. Fiscale e P.IVA: IT02007650282
Capitale Sociale: €100.000,- i.v.



Code: ZM002XXZB1

Vehicle: ZXMOTO 820RR-R

Rev. 00

Mod. ISTR. MONT. XX

del 29/09/2025

Pag. 3 / 4



PRIMA LA TUA SICUREZZA

ATTENZIONE !

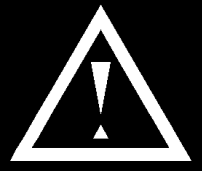

The rear Shock is an important component of the motorcycle and this manual describes the correct way to assemble it.

NOTE: The Rear Shock must be installed exclusively in a specialised workshop; if you have any doubts regarding these instructions, please contact a Bitubo engineer straight

ATTENZIONE !

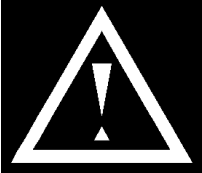

Bitubo cannot be held responsible for any modifications to the Rear Shock not described in this handbook or not authorised in writing. Moreover Bitubo cannot be held responsible for the incorrect installation of shock absorber.

Read this handbook carefully so that you can get the best performance and efficiency out of the Shock absorber.

NOTE: The warranty for the Shock absorber will be invalidated by incorrect installation or modifications carried out without Bitubo's written authorisation.

Bitubo cannot be held responsible for any damages to the product or injuries to people if the instructions of this handbook are not followed to the letter or if the Fork Spring Kit is not fitted in a specialised workshop or by qualified personnel.

BITUBO RECOMMENDS



Le immagini e le indicazioni riportate sono a titolo indicativo; C.d.a. Bitubo si riserva la facoltà apportare qualsiasi modifica o variazione senza alcun preavviso.

MOUNTING INSTRUCTIONS

- 1- Place the motorcycle on a stand suitable for lifting the rear wheel off the ground. To disassemble the original shock absorber and any other vehicle components, please use the parent company's workshop manual carefully.
- 2- Remove the OEM shock absorber.
- 3- Install the Bitubo shock absorber.
For the direction of orientation, use the indications present in the technical data sheet.
Insert the screw into the top attachment and screw in (without tightening in pairs).
- 4- Insert the washer, supplied by Bitubo 996905, between the OEM screw head and the lower fork attachment (**Photo1**). Then lift the rear wheel and screw the lower attachment with the OEM nut (without tightening).

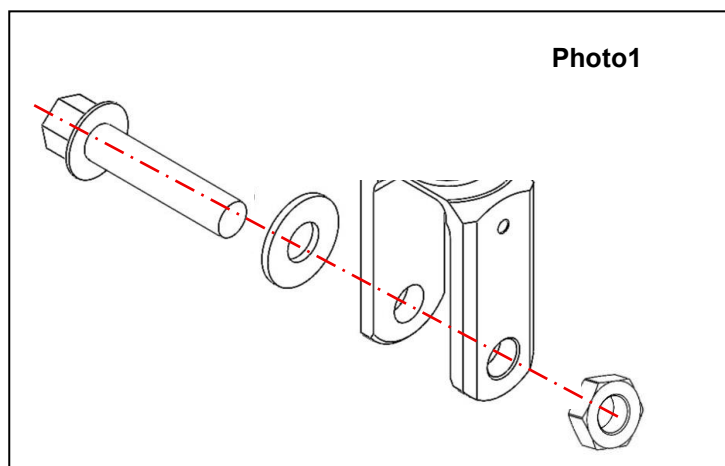

- 5- Perform some springs on the rear suspension; then tighten the screw retaining nuts on the upper and lower attachments. Follow the tightening torque indicated in the parent company's workshop manual.
- 6- To reassemble any components removed during installation, follow the instructions in the parent company's workshop manual.